

OMRON

All for Healthcare

HƯỚNG DẪN SỬ DỤNG

MÁY ĐO HUYẾT ÁP BẮP TAY TỰ ĐỘNG

HEM-8712



SỰ PHÂN LOẠI HUYẾT ÁP CỦA TỔ CHỨC Y TẾ THẾ GIỚI

Tổ chức Y tế Thế giới (WHO) và Hiệp hội Cao huyết áp Thế Giới (ISH) đưa ra sự phân loại huyết áp dưới đây.

PHÂN LOẠI	HUYẾT ÁP TÂM THU (mmHg)	HUYẾT ÁP TÂM TRƯỞNG (mmHg)
Huyết áp bình thường	100 - 140	60 - 90
Huyết áp cao nhẹ	140 - 160	90 - 100
Huyết áp cao tương đối	160 - 180	100 - 110
Huyết áp nghiêm trọng	> 180	>110

- Những người có huyết áp tâm thu dưới 100mmHg được coi là huyết áp thấp.

- Tuy nhiên, sự phân loại này chỉ là hướng dẫn chung vì huyết áp tối ưu của mỗi loại phụ thuộc vào tuổi tác, tình trạng sức khỏe bản thân và kế hoạch điều trị của bác sĩ.

“Hỏi ý kiến bác sĩ để xác định huyết áp tối ưu của bạn”

PHỤ LỤC

Phần 1: THÔNG TIN AN TOÀN CHO NGƯỜI SỬ DỤNG.....	4
Phần 2: HƯỚNG DẪN SỬ DỤNG NHANH.....	5
1. Những điểm cần lưu ý trước khi đo huyết áp.....	5
2. Các bộ phận của máy.....	6
3. Cách sử dụng máy.....	7 - 9
4. Cách sử dụng chức năng bộ nhớ.....	10
5. Một số lỗi thường gặp và cách xử lý.....	11-12
Phần 3: CÁCH BẢO QUẢN MÁY VÀ THÔNG SỐ KỸ THUẬT.....	13
1. Chăm sóc và bảo quản máy.....	13
2. Thông số kỹ thuật.....	14
3. Các phụ kiện mua thêm.....	15
Phần 4: ĐO HUYẾT ÁP TẠI NHÀ.....	15 - 16

PHẦN 1: THÔNG TIN AN TOÀN CHO NGƯỜI SỬ DỤNG

Hãy đọc kỹ phần này trước khi sử dụng máy.

Hỏi ý kiến bác sĩ trong các trường hợp sau: khi mang thai, bị loạn nhịp tim, bị chứng xơ cứng động mạch hoặc có vấn đề về lưu lượng máu xấu hoặc rối loạn tuần hoàn máu.

Thận trọng:

- Không để máy cho trẻ nhỏ hoặc người không có khả năng biểu cảm tự sử dụng.
- Không sử dụng máy cho bất kỳ mục đích nào khác ngoài việc đo huyết áp.
- Không tháo rời máy hoặc vòng bít.
- Không bơm hơi vòng bít quá 299mmHg.
- Không sử dụng điện thoại di động hoặc các thiết bị khác phát ra điện từ trường gần máy. Điều này có thể làm cho máy hoạt động không đúng.
- Không sử dụng máy trong khi đang ngồi trên xe hơi (hoặc máy bay).

Sử dụng bộ đổi điện AC

- Không sử dụng bộ đổi điện nếu máy hoặc dây điện bị hư.
- Không cắm hoặc rút phích cắm điện ra khỏi ổ điện khi tay đang ướt.
- Chỉ dùng bộ đổi điện chính hãng được thiết kế cho máy này. Nếu dùng bộ đổi điện không phù hợp, có thể gây hỏng máy.
- Cắm bộ đổi điện vào nguồn điện thích hợp. Không dùng nguồn điện đa chiều.

Sử dụng pin

- Không lắp pin trái cực nhau.
- Chỉ sử dụng 4 pin kiềm (alkaline) “AA” với máy. Không sử dụng các loại pin khác. Không sử dụng pin mới và pin cũ cùng lúc với nhau.
- Không lắp sai các điện cực pin.
- Tháo pin nếu không thường xuyên sử dụng máy để tránh trường hợp pin bị chảy làm hỏng máy.

Cách bảo quản:

- Bảo quản máy ở nơi khô ráo, sạch sẽ, tránh bụi và côn trùng làm hỏng máy.

PHẦN 2 : HƯỚNG DẪN SỬ DỤNG NHANH

1. Những điểm cần lưu ý trước khi đo huyết áp.

- Không cử động người và nói chuyện trong khi đo
- Tránh đo huyết áp khi đang căng thẳng
- Nên quấn vòng bít sát da tay hoặc chỉ trên lớp áo mỏng
- Hít thở sâu 5 tới 6 lần trước khi bắt đầu đo.
- Tránh ăn, uống, tập thể dục ít nhất 30 phút trước khi đo huyết áp.
- Nghỉ ít nhất 15 phút trước khi đo.
- Không nên đo huyết áp liên tục trong thời gian ngắn
- Nên đo huyết áp vào cùng một thời điểm mỗi ngày với cùng một máy đo và lưu lại kết quả đo.

- Ngồi đúng tư thế.

Ngồi trên ghế với bàn chân đặt trên mặt nền phẳng và đặt cánh tay lên bàn sao cho vòng bít ở ngang với tầm tim bạn.



Lưu ý: Cởi áo bó ở phần cánh tay bạn

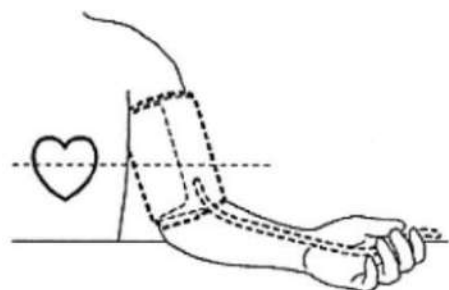

2. Các bộ phận của máy

Máy chính

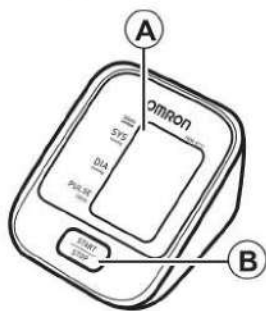

- A. Màn hình
- B. Phím START/STOP

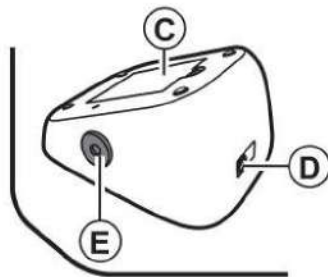

- C. Khoảng chứa pin
- C. Giắc cắm bộ đổi điện AC (mua thêm)
- E. Giắc cắm ống dẫn khí

Vòng bít

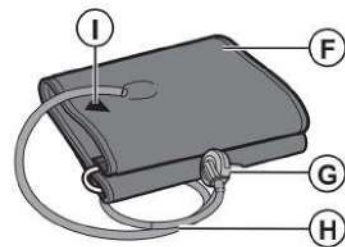

- F. Vòng bít (cỡ trung bình: cho chu bắp tay 22-32 cm)
- G. Phích cắm ống dẫn khí.
- H. Ống dẫn khí
- I. Mũi tên đánh dấu.

Màn hình:

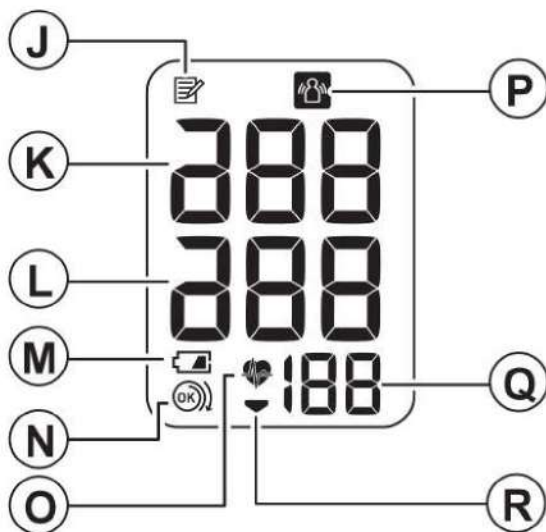

- J. Biểu tượng bộ nhớ
- K. Huyết áp tâm thu.
- L. Huyết áp tâm trương.
- M. Biểu tượng báo pin yếu
- N. Chỉ dẫn quấn vòng bít đúng.
- O. Biểu tượng nhịp tim
 - * Nháy trong quá trình đo.
 - * Nháy sau khi đo xong hoặc khi xem kết quả đo trong bộ nhớ biểu hiện huyết áp nằm ngoài mức huyết áp bình thường.(*)
- P. Biểu tượng lỗi cử động
- Q. Nhịp tim
- R. Biểu tượng xả hơi vòng bít.
 - * Lưu ý : Nếu huyết áp tâm thu và tâm trương của cao hơn mức huyết áp bình thường (135/85 mmHg), khi đó biểu tượng nhịp tim  sẽ sáng.

3. Cách sử dụng máy



B1 Cách lắp/thay pin

- Tháo nắp đậy pin
- Lắp 4 pin “AA” vào khoang chứa pin như hình minh họa và sau đó đóng nắp đậy pin lại.

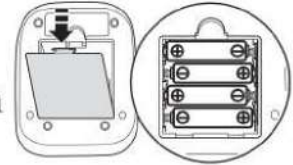

Lưu ý:

- * Nếu biểu tượng báo pin yếu (🔋) xuất hiện trên màn hình, thay tất cả 4 pin cùng lúc.
 - * Kết quả đo liên tục được lưu trong bộ nhớ thậm chí sau khi thay pin.
 - * Pin đã thay có thể có tuổi thọ ngắn hơn.
- Bỏ pin đã sử dụng vào đúng nơi qui định.

B2



Lắp phích cắm ống dẫn khí vào giắc cắm.

B3 Cách quấn vòng bít

Xấn phần áo ở cánh tay cần đo. Không quấn vòng bít trên lớp áo dày.

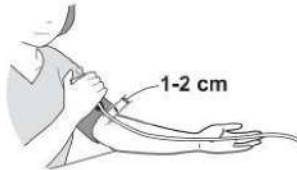

- Lòng tay vào vòng bít.

Mép cuối của vòng bít phải cách khuỷu tay từ 1 tới 2 cm. Phần đánh dấu (mũi tên ở dưới ống dẫn khí) nằm ở chính giữa mặt trong cánh tay.

- Dán miếng dính để cố định vòng bít.

Lưu ý:

* Khi đo ở tay phải, ống dẫn khí sẽ nằm ở bên cạnh khuỷu tay. **Cẩn thận không đặt tay lên trên ống dẫn khí**

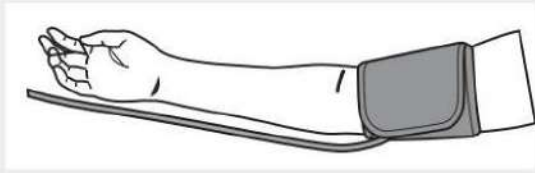

-Huyết áp giữa tay phải và tay trái có thể khác nhau và vì thế kết quả đo huyết áp tay phải và tay trái cũng khác nhau. Omron khuyên bạn nên đo ở cùng một cánh tay. Nếu giá trị đo giữa 2 tay khác nhau nhiều, hãy hỏi ý kiến bác sĩ của bạn nên đo tay nào.

B4 Tư thế đo đúng

- Bạn nên đo ở nơi yên tĩnh, tư thế ngồi thư giãn, nhiệt độ phòng đo thoải mái, không quá nóng hoặc quá lạnh.
- Không tắm, uống rượu bia hoặc cà phê, hút thuốc, tập thể dục hoặc ăn 30 phút trước khi đo huyết áp.
- * Ngồi trên ghế với bàn chân để trên nền nhà phẳng.
- * Ngồi thẳng lưng.
- * Vòng bít ở vị trí ngang tim.

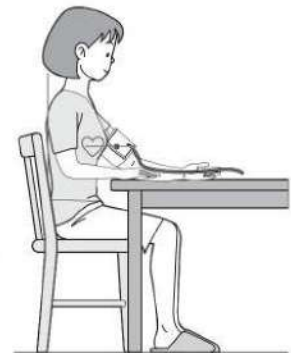

B5 Cách đo huyết áp

- Ấn phím START/STOP. Vòng bít sẽ bắt đầu bơm hơi tự động.

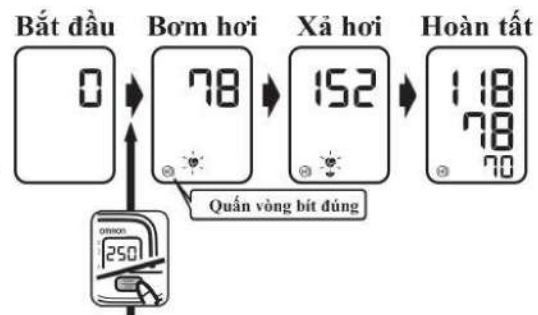

Lưu ý:

Nếu huyết áp tối đa dự kiến của bạn cao hơn 210 mmHg. Sau khi vòng bít bắt đầu bơm hơi, ấn và giữ phím START/STOP cho tới khi máy bơm hơi cao hơn huyết áp tâm thu dự kiến của bạn từ 30 tới 40 mmHg.

Lưu ý:

- * Máy sẽ không bơm hơi quá 299 mmHg.
- * Không nên bơm hơi quá mức cần thiết.
- * Để dừng hoặc hủy quá trình đo, ấn phím START/STOP để tắt máy và xả khí trong vòng bít.

* Giữ nguyên tư thế trong suốt quá trình đo, không cử động, nói chuyện.

Đợi 2-3 phút trước khi tiếp tục đo huyết áp. Thời gian đợi giữa các lần đo để mạch máu trở lại trạng thái bình thường trước khi tiến hành đo.

**Không nên tự chẩn đoán kết quả đo và điều trị. Hãy theo chỉ dẫn của bác sĩ.*

Chỉ dẫn quần vòng bít đúng

Biểu tượng “ chỉ dẫn quần vòng bít đúng” sẽ xuất hiện khi vòng bít quần lỏng. Ngay cả khi biểu tượng này  hiển thị, kết quả đo huyết áp vẫn được thực hiện.

Lưu ý : Kết quả đo này KHÔNG chính xác vì vòng bít đã quần không đúng. Hãy quần lại vòng bít cho đúng và đo lại. Khi biểu tượng  hiển thị là vòng bít đã được quần đúng, kết quả đo là chính xác và đáng tin cậy.

- Tháo vòng bít ra
- Ấn phím START/STOP để tắt máy.

Máy sẽ tự động lưu kết quả đo vào bộ nhớ và tự động tắt sau 2 phút.

Quan trọng:

* Nếu huyết áp tâm thu hoặc tâm trương cao nằm ngoài phạm vi cho phép, biểu tượng nhịp tim  sẽ nhấp nháy khi kết quả đo được hiển thị. Nghiên cứu gần đây cho thấy các giá trị dưới đây được xem là huyết áp cao khi đo huyết áp tại nhà.

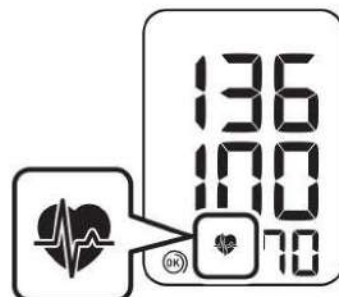

Huyết áp tâm thu (HA tối đa)	Trên 135 mmHg
Huyết áp tâm trương (HA tối thiểu)	Trên 85 mmHg

Tiêu chuẩn này được áp dụng khi đo huyết áp tại nhà

Nếu bạn cử động trong quá trình đo, biểu tượng báo lỗi cử động  sẽ xuất hiện trên màn hình. Giữ nguyên tư thế và đo lại.

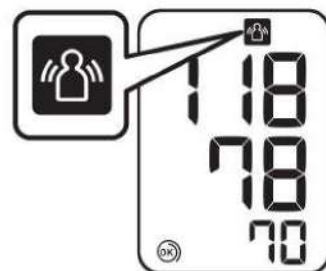

4. Cách sử dụng chức năng bộ nhớ

Máy tự động lưu kết quả đo cuối cùng. (Huyết áp và nhịp tim)

Xem kết quả đo lưu trong bộ nhớ:

- Ấn phím START/STOP hơn 5 giây
Kết quả đo cuối cùng sẽ hiển thị cùng với biểu tượng bộ nhớ.

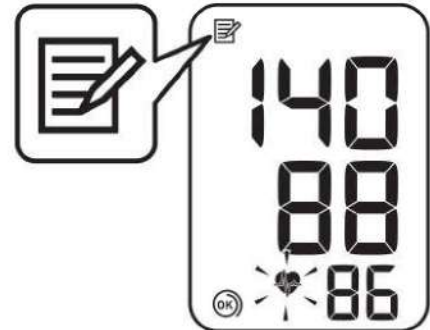

Lưu ý:

- * Nếu huyết áp tâm thu hoặc tâm trương cao hơn mức bình thường cho phép, biểu tượng báo nhịp tim không đều sẽ sáng khi kết quả đo được hiển thị.
- * Kết quả chỉ dẫn quản vòng bit đúng xuất hiện trên màn hình cùng với kết quả đo.
- * Nếu không có kết quả nào lưu trong bộ nhớ, màn hình sẽ hiển thị như hình bên phải.

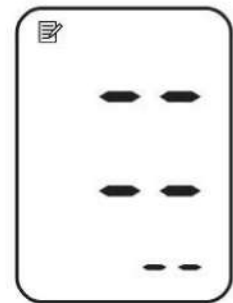

- Ấn phím START/STOP để tắt máy
Máy sẽ tự động tắt sau 2 phút

Xóa tất cả các kết quả lưu trong bộ nhớ

Ấn và giữ phím START/STOP hơn 15 giây

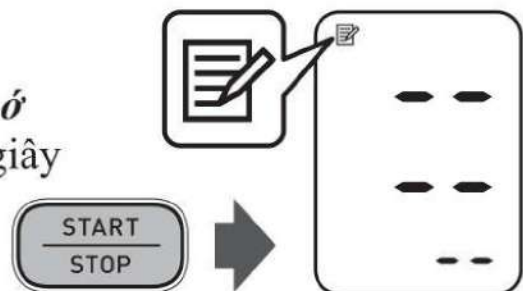

5. Một số lỗi thường gặp và cách xử lý :

Lỗi	Nguyên nhân	Cách xử lý
	Cử động người trong quá trình đo.	Đo lại và lặp lại các bước ở phần cách đo huyết áp.
	Vòng bít không được quấn đúng.	Quấn vòng bít đúng. Xem phần cách quấn vòng bít.
	Pin yếu	Bạn nên thay tất cả bằng pin mới trước khi hết pin. Xem phần cách lắp và thay pin.
	Hết pin	Bạn nên thay pin mới ngay. Xem phần cách lắp và thay pin.
E1	Phích cắm ống dẫn khí bị tuột	Lắp phích cắm ống dẫn khí vào cho chắc Xem phần cách quấn vòng bít.
	Vòng bít không được quấn đúng	Quấn vòng bít cho đúng. Xem phần cách quấn vòng bít.
	Vòng bít bị rò rỉ khí	Thay vòng bít mới. Xem phần phụ kiện mua thêm.
E2	Cử động người trong khi đo và vòng bít không được bơm hơi đủ	Đo lại. Giữ nguyên tư thế và không nói chuyện trong khi đo. Xem phần cách đo huyết áp.
		Nếu “E2” lại xuất hiện, bơm hơi vòng bít bằng tay cho tới khi giá trị áp suất cao hơn kết quả đo trước của bạn 30 tới 40mmHg. Xem phần cách đo huyết áp.
E3	Vòng bít bị bơm hơi quá 299mmHg khi bơm hơi bằng tay.	Không bơm hơi vòng bít quá 299mmHg Xem phần cách đo huyết áp
E4	Cử động người trong quá trình đo.	Đo lại giữ nguyên tư thế và không nói chuyện trong khi đo.
E5	Áo có thể ảnh hưởng tới vòng bít	Kéo tay áo lên để không bị ảnh hưởng tới vòng bít. Xem phần cách quấn vòng bít.
Er	Máy bị lỗi	Liên hệ với nhà phân phối hoặc đại lý của Omron

Xử lý sự cố.

Hiện tượng	Nguyên nhân	Cách xử lý
Kết quả hiển thị quá thấp (hoặc quá cao).	Vòng bít không được quấn đúng.	Quấn vòng bít đúng. Xem phần cách quấn vòng bít.
	Cử động hoặc nói chuyện trong khi đo.	Giữ nguyên tư thế và không nói chuyện trong khi đo. Xem phần cách đo huyết áp.
	Tay áo làm ảnh hưởng tới vòng bít.	Xấn phần tay áo làm ảnh hưởng đến vòng bít. Xem phần cách quấn vòng bít.
Áp suất vòng bít không tăng.	Ống dẫn khí không được cắm chặt vào máy.	Chắc chắn ống dẫn khí được cắm chặt.
	Khí trong vòng bít bị rò rỉ.	Thay vòng bít mới.
Vòng bít xả hơi quá nhanh.	Vòng bít bị lỏng.	Quấn vòng bít đúng sao cho vừa khít quanh cổ tay.
Không thể đo hoặc kết quả quá cao hoặc quá thấp.	Vòng bít không được bơm đủ hơi.	Bơm hơi vòng bít cao hơn kết quả đo trước từ 30 tới 40mmHg.
Màn hình không hiển thị khi bạn ấn các phím	Hết pin	Thay pin mới.
	Lắp pin sai cực.	Lắp pin lại đúng các cực (+) và (-). Xem phần cách lắp và thay pin.
Các vấn đề khác.	* Ấn phím START/STOP và đo lại. * Nếu sự cố vẫn liên tục xảy ra, thay pin mới. Nếu máy vẫn không khắc phục được, liên hệ với đại lý hoặc nhà phân phối OMRON.	

PHẦN 3: CÁCH BẢO QUẢN MÁY VÀ THÔNG SỐ KỸ THUẬT

1. Chăm sóc và bảo quản máy:

- Để bảo vệ máy khỏi hỏng hóc, tránh những điều sau:
- Không để máy ở nơi có nhiệt độ, độ ẩm quá cao hoặc trực tiếp dưới ánh nắng.
- Không gấp vòng bút hoặc ống dẫn khí chặt.
- Không tháo rời máy.
- Không va chạm mạnh hoặc làm rung máy. Không làm rơi máy.
- Không vệ sinh máy bằng dung dịch hòa tan. Chỉ lau máy bằng vải khô, mềm.
- Dùng vải mềm, ẩm và xà phòng để vệ sinh vòng bút.
- Không giặt hoặc ngâm vòng bút vào nước.
- Không tự sửa chữa máy. Nếu xảy ra hỏng hóc, đưa máy tới trung tâm bảo hành của OMRON.
- Nên đưa máy đi kiểm tra 2 năm 1 lần để chắc chắn các tính năng và độ chính xác đúng.

1. Bảo quản máy :

- Rút phích cắm ống dẫn khí ra khỏi giắc cắm.
- Gập nhẹ ống dẫn khí vào phía trong vòng bút.

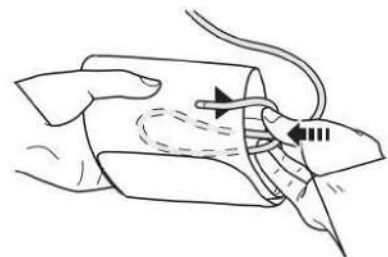

Lưu ý:

- Không cất máy trong các trường hợp sau :
- Nếu máy bị ướt.
- Những nơi có nhiệt độ, độ ẩm cao, có ánh nắng mặt trời trực tiếp.
- Những nơi va đập mạnh, làm rung máy.

2. Thông số kỹ thuật :

1. Các đặc tính kỹ thuật của máy :

Tên	Máy đo huyết áp tự động OMRON
Mã hiệu	HEM-8712
Màn hình	Màn hình số LCD
Phương pháp đo	Phương pháp đo dao động
Phạm vi đo	Huyết áp : 0 tới 299 mmHg Nhịp tim : 40 tới 180 nhịp / phút
Độ chính xác	Huyết áp : ± 3 mmHg. Nhịp tim : ± 5 % kết quả đo
Bơm hơi	Tự động bằng bơm điện
Xả hơi	Van xả áp suất tự động
Bộ nhớ	Lưu kết quả đo cuối cùng
Định mức	DC 6V ; 4W
Nguồn điện	4 pin “AA” 1,5V hoặc bộ đổi nguồn AC 100 - 240V
Nhiệt độ / độ ẩm hoạt động	+10 ⁰ C tới +40 ⁰ C, 30% tới 85% RH
Nhiệt độ / độ ẩm bảo quản	-20 ⁰ C tới +60 ⁰ C, 10% tới 95% RH
Trọng lượng máy	Khoảng 250g (không bao gồm pin)
Trọng lượng vòng bút	Khoảng 130g.
Kích thước máy	Khoảng 103 (rộng) x 80 (cao) x 129 (dài) mm
Kích cỡ vòng bút	Khoảng 145 mm (rộng) x 466 mm (dài)
(Vòng bút cỡ trung bình:	Chu vi bắp tay từ 22 tới 32 cm).
Chất liệu vòng bút/ống dẫn khí	Nilon, nhựa tổng hợp PVC
Bao gồm	Máy Vòng bút cỡ trung bình Bản hướng dẫn cách sử dụng Bộ pin

3. Các bộ phận mua thêm :



Vòng bít trung bình
Chu vi bắp tay
từ 22-32cm



Vòng bít cỡ lớn
Chu vi bắp tay
từ 22-42cm



Bộ đổi điện AC

Cách dùng bộ đổi điện mua thêm :

1. Cắm giắc cắm của bộ đổi điện vào thân máy.
2. Sau đó cắm giắc cắm bộ đổi điện vào nguồn điện.

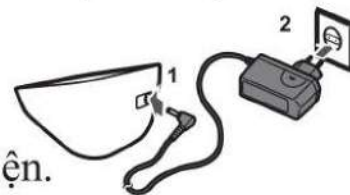

Lưu ý :

Để tháo bộ đổi điện, rút đầu giắc bộ đổi điện với ổ điện trước, sau đó mới rút đầu cắm với thân máy ra sau

PHẦN 4: ĐO HUYẾT ÁP TẠI NHÀ

1. Khi nào cần đo huyết áp :

Từ 30 - 40 tuổi trở lên nên thường xuyên đo huyết áp, khoảng 1 tháng 1 lần. Nếu thấy huyết áp cao dù chỉ một chút thôi cũng cần đo nhiều lần hơn, thí dụ mỗi tháng 2-4 lần. Trường hợp có bệnh tăng huyết áp thật sự, càng nên đo huyết áp nhiều lần hơn, tốt nhất nên đo hàng ngày. Nếu thấy cần thiết, bác sĩ có thể yêu cầu đo 2-3 lần/ngày hoặc nhiều lần hơn nữa. Chỉ nên dùng 1 loại máy đo huyết áp để theo dõi thường xuyên.

Vì phải đo nhiều lần như vậy nên mỗi gia đình cần có một máy đo huyết áp cho việc kiểm tra huyết áp.

Hiện nay, có nhiều loại máy đo huyết áp điện tử chạy bằng pin hoặc điện rất tiện cho người sử dụng và cho kết quả chính xác.

2. Tại sao nên đo huyết áp tại nhà?

Khi bác sĩ đo huyết áp cho bạn có thể gây ra lo lắng cho bản thân bạn và có thể gây ra cao huyết áp hay còn gọi là hội chứng (áo choàng trắng). Các trạng thái có thể khác nhau đều ảnh hưởng tới huyết áp của bạn, kết

quả đo huyết áp một lần không đủ cho việc chẩn đoán một cách chính xác mà phải đo nhiều lần.

Huyết áp luôn luôn dao động và liên tục thay đổi với mỗi nhịp tim tùy thuộc vào sự vận động của tim và bị ảnh hưởng bởi các yếu tố môi trường và trạng thái tinh thần khác nhau. Theo như biểu đồ chỉ ra dưới đây, huyết áp đo được buổi sáng khác với buổi tối và dao động trong cả ngày. Tuy nhiên, bạn nên đo huyết áp đều đặn ở cùng một thời điểm mỗi ngày và ghi lại kết quả. Hỏi ý kiến bác sĩ để biết thêm thông tin dựa trên các kết quả ghi lại.

Huyết áp dao động thậm chí từng 10 giây trong ngày.
(Phương pháp đo trực tiếp)

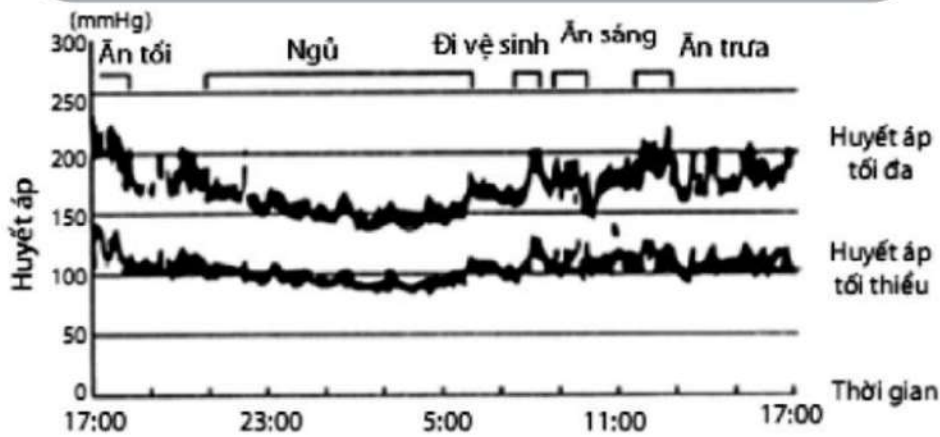

Được cung cấp bởi Bác sĩ Osamu Tochikubo
Trường Đại học Y khoa Yokohama Municipal.)

*Omron cung cấp các sản phẩm chăm sóc sức khỏe như:
Máy đo huyết áp, máy đo đường huyết, máy xông mũi họng, nhiệt kế
điện tử, máy đo lượng mỡ cơ thể, cân sức khỏe, máy đếm bước đi,
máy massage,... giúp bạn và gia đình tự chăm sóc và bảo vệ sức khỏe
của chính mình.*

Hãy liên hệ với chúng tôi để biết thêm chi tiết.

OMRON HEALTHCARE CO., LTD., JAPAN

VPĐD OMRON HÀ NỘI:

Tầng 6, tòa nhà 789, 147 Hoàng Quốc Việt,
P.Nghĩa Đô, Q. Cầu Giấy, TP. Hà Nội
ĐT: (024) 3556 0025

VPĐD OMRON HỒ CHÍ MINH:

Tầng 5, tòa nhà E.Town Central
11 Đoàn Văn Bơ, P.12, Q. 4, TP.HCM
ĐT: (028) 3636 7238